

TABLERO DE PIE

- Retire la cubierta del bastidor. (ver 7-17)
- Quite los tornillos.
- Quite el tablero de pie izquierdo ①.

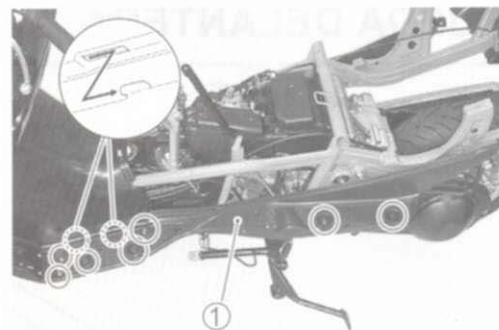
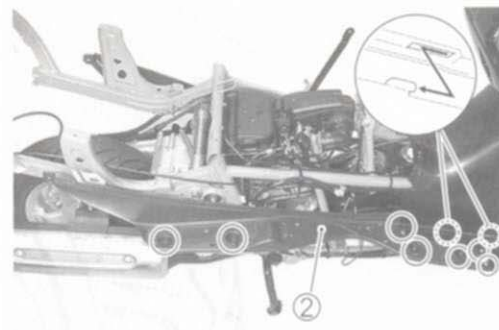

- Quite los tornillos.
- Retire el tablero de pie derecho ②.

**INSTALACIÓN**

- Instale las piezas exteriores en el orden inverso al del desmontaje.
- Preste atención a los puntos siguientes:

ASIDERO DEL PASAJERO

- Aplique THREAD LOCK a los tornillos del asidero del pasajero (derecho e izquierdo).

 **99000-32050: THREAD LOCK "1342"**



- Apriete los tornillos del asidero del pasajero al par especificado.

 **Tornillo del asidero del pasajero: 23 N·m (2,3 kgf-m)**

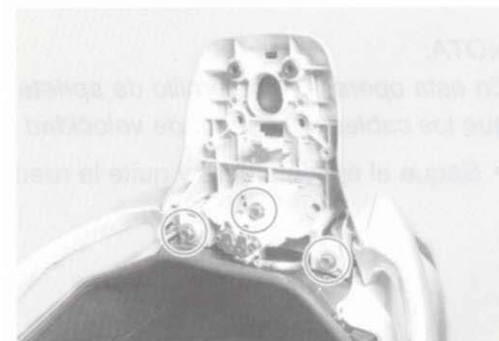

RUEDA DELANTERA

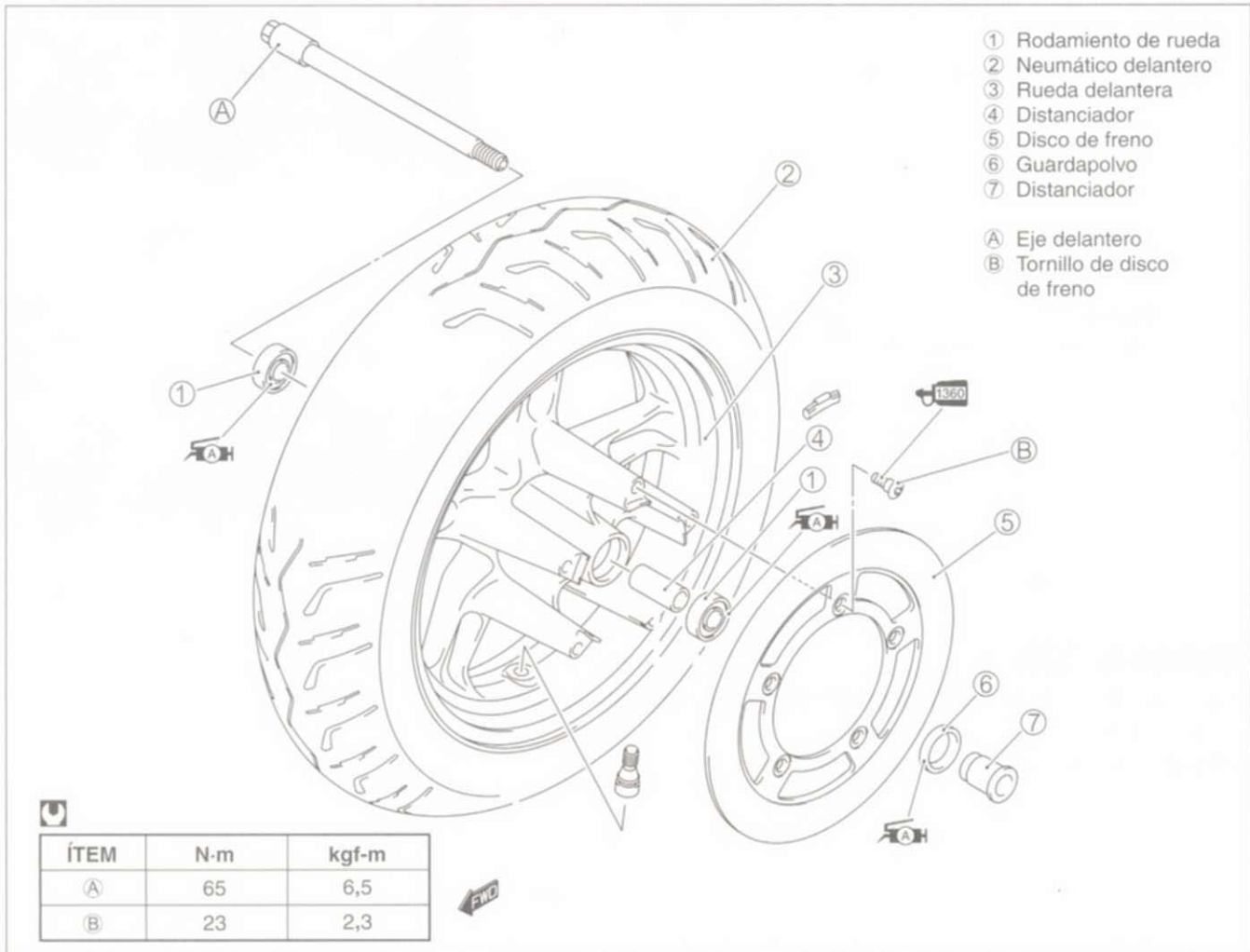

EXTRACCIÓN Y DESMONTAJE

- Afloje el tornillo de retención del eje ① y luego el eje delantero ②.
- Levante la rueda delantera del suelo empleando un gato.

PRECAUCIÓN

Quando utilice un gato, tenga cuidado para no rayar el chasis.

NOTA:

En esta operación, el tornillo de apriete ③ deberá quitarse para que los cables del sensor de velocidad no queden tensos.

- Saque el eje delantero y quite la rueda delantera.

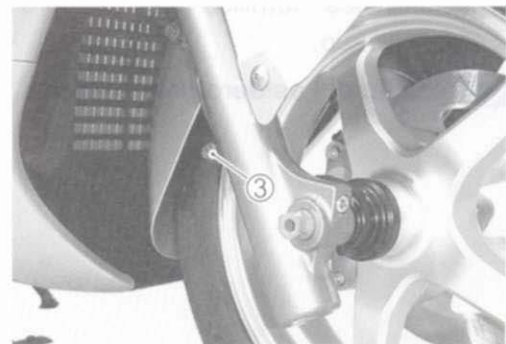
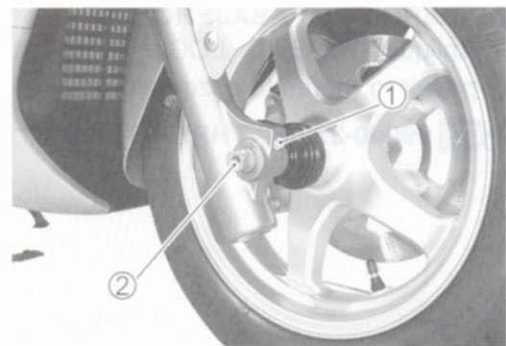

- Retire la junta guardapolvo ①.

 09913-50121: Extractor de retenes de aceite

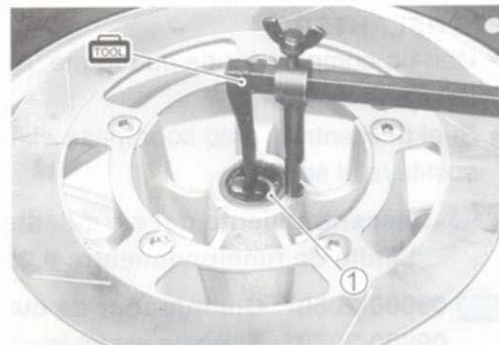

- Quite el disco de freno ②.

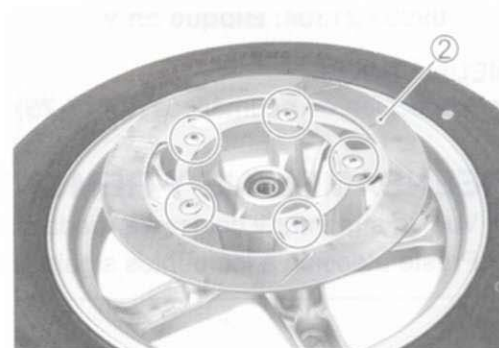

INSPECCIÓN

RUEDA DELANTERA

- Mida el descentramiento de la rueda delantera utilizando un comparador de cuadrante con la pinza del freno retirada.
- Si el descentramiento excede el límite de funcionamiento, inspeccione el rodamiento.

DATA Límite de funcionamiento:

Descentramiento de la rueda delantera
(radial y axial): 2,0 mm

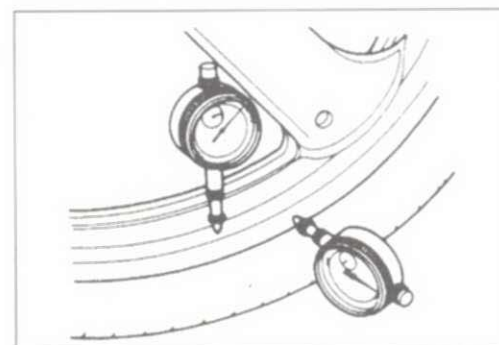

RODAMIENTO DE RUEDA

- La inspección del rodamiento de la rueda deberá realizarse estando el rodamiento instalado en la rueda.
- Gire el aro de rodamiento interior del rodamiento con la mano para verificar que no tenga un juego excesivo o haga ruido. Compruebe también si gira suavemente.
- Si se encuentra alguna condición anormal, cambie el rodamiento por otro nuevo.

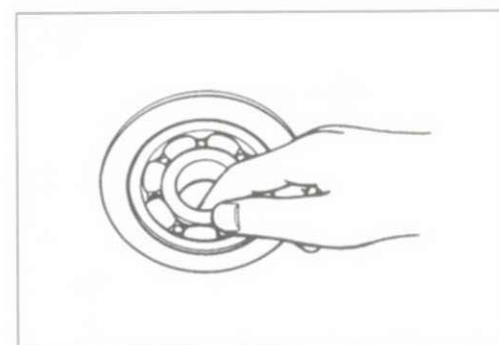

CAMBIO DE RODAMIENTO DE RUEDA

- Quite los rodamientos de la rueda con la herramienta especial.

 09921-20240: Extractor de rodamientos

PRECAUCIÓN

No vuelva a utilizar los cojinetes extraídos.



EJE DELANTERO

- Con un comparador de cuadrante, revise el descentramiento del eje delantero.
- Si el descentramiento sobrepasa el límite de funcionamiento, sustituya el semieje.

DATA Descentramiento del eje delantero:
Límite de funcionamiento: 0,25 mm

TOOL 09900-20607: Comparador de cuadrante (1/100 mm)
09900-20701: Soporte magnético
09900-21304: Bloque en V

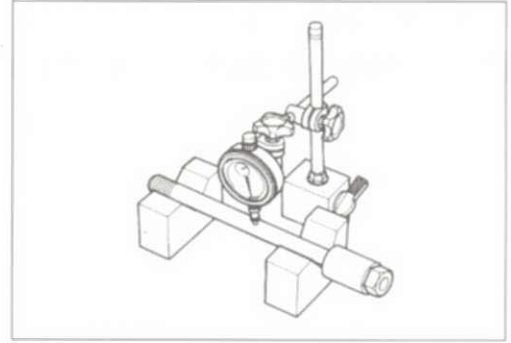
**NEUMÁTICOS**

- Inspección de neumáticos (☞ 7-76)

REENSAMBLAJE Y REMONTAJE

- Vuelva a montar y colocar la rueda delantera en el orden inverso al de extracción y desmontaje.
- Preste atención a los puntos siguientes:

