

- Pinza.



(A) ANTERIORE

2. Togliere:

- Tubo flessibile freno.
Collocare l'estremità libera del tubo flessibile in un recipiente e pompare fuori, con attenzione, il liquido usato.
- Pinza.
- Pastiglie.

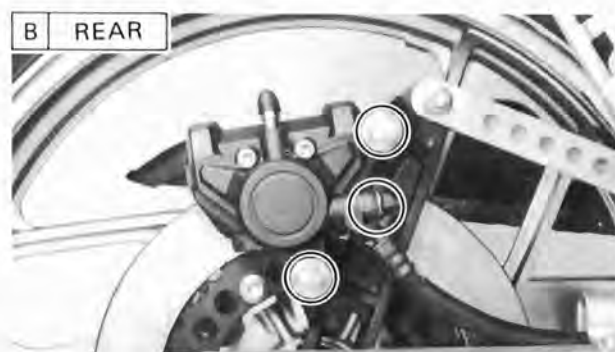

(B) POSTERIORE

Come togliere i pistoni della pinza:

- Inserire una tavoletta di legno (1) di misura conveniente nella pinza per bloccare il pistone destro.
- Iniettando dell'aria compressa nel raccordo del tubo, far uscire il pistone sinistro dal corpo pinza.
- Ripetere il punto precedente per togliere il pistone destro.

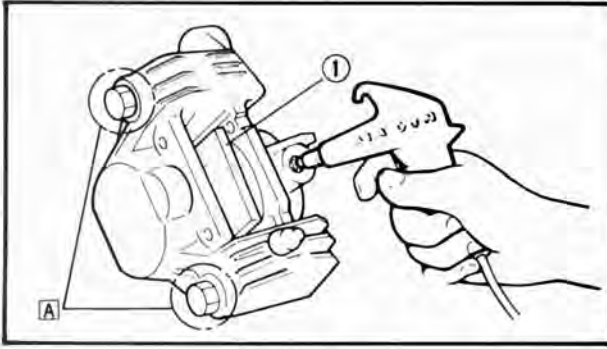

(A) NON ALLENTARE.

3. Togliere:

- Pistoni (1).
- Guarnizioni pistone (2).

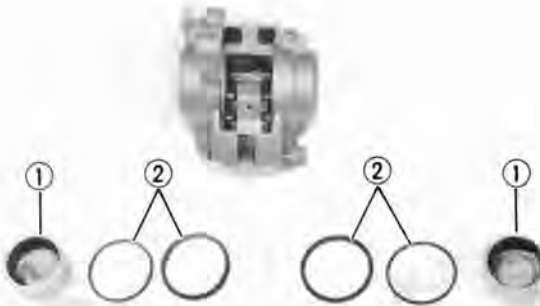

Ispezione:

1. Esaminare:

- Pistone per pinza.
Ruggine/Usura → Sostituire.
- Pastiglie freno.
Fuori specifica → Sostituire.

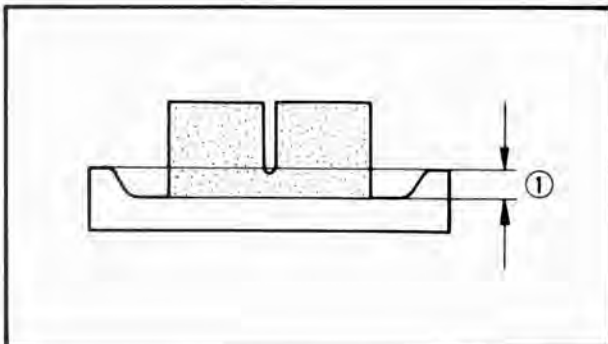

Limite d'usura (1):
0,5 mm

AVVERTIMENTO:

- Tutte le parti interne devono essere pulite usando solo del liquido freni nuovo.
- Prima di rimontarle, lubrificarle con del liquido freni.

Liquido freni: DOT # 3

- Sostituire sempre il pistone e/o le guarnizioni pistone quando viene smontata una pinza.

Installazione

1. Assemblare:
 - Pinza del freno
Procedere nell'ordine contrario allo smontaggio.
2. Installare:
 - Pinze del freno.
 - Tubi flessibili

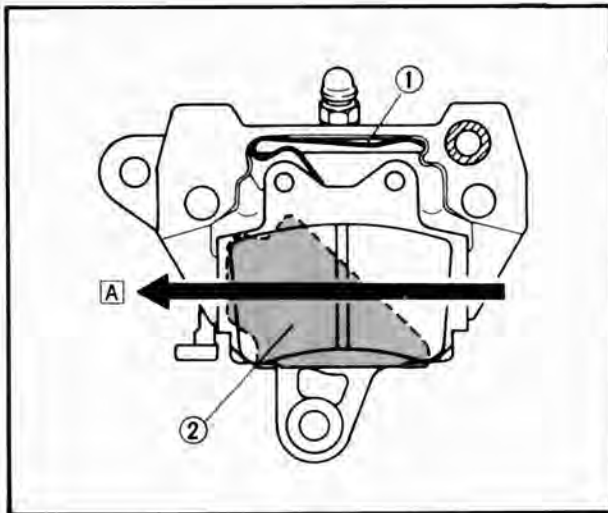

- (1) Molla pastiglia.
(2). Spessore.
(A) SENSO DI DIREZIONE

3. Serrare:
 - Bulloni pinza.
 - Bulloni di raccordo tubo flessibile (Rondelle di rame).

Anteriore e Posteriore:
Pinza freno:
35 Nm (3,5 Kgm.)
Tubo flessibile freno:
26 Nm (2,6 Kgm.)

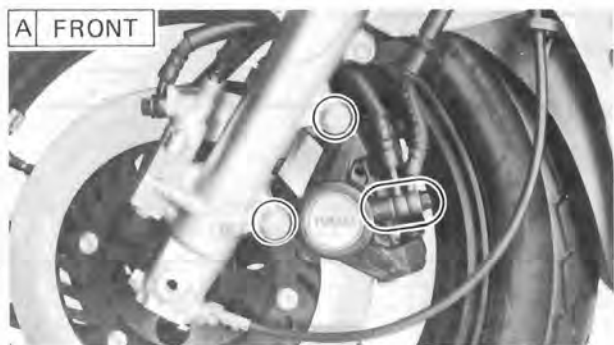

(A) ANTERIORE.

4. Spurgare completamente il circuito freni.

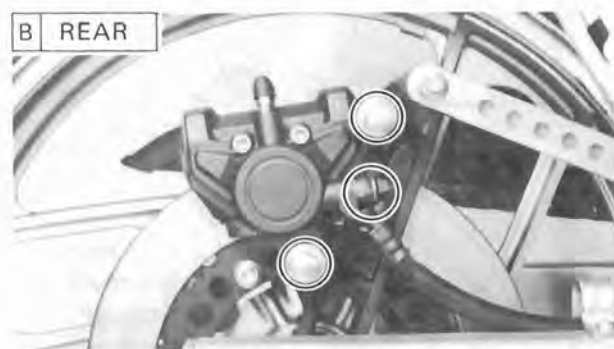

(B) POSTERIORE.